

Treuil Warn DC 2000



WA0101E

Application: Halage / Motorisation: Électrique

TREUIL ÉLECTRIQUE POUR REMORQUES ET CHARGES MOBILES

TWAD0200

Garantie 1 an



■ Caractéristiques standard:

- Effort 1^{er} couche 907 daN.
- Moteur électrique 12V.
- Puissance 1,6 CV.
- Réduction à trains planétaires $i=153/1$.
- Vitesse à vide: 2,2 m/mm
- Décrabotage par bouton rotatif.
- Encombrement: L 337 mm x l 131 mm x H 154 mm.
- Entraxe de fixation: 79 mm.
- Poids: 8,2 kg.

■ Performance effort/couche:

Couche	Effort (daN)	Enroulement (m)
1	907	1,6
2	683	3,7
3	612	6,2
4	555	9,1
5	507	12,5

■ Performance effort/vitesse en 1ère couche:

Effort (daN)	Vitesse (m/mm)
0	2,2
226,8	2,0
453,6	1,7
680,4	1,4
907	1,3

■ Caractéristiques techniques:

Modèle	DC 2000
Diamètre du tambour	32 mm
Diamètre des flasques	92,5 mm
Longueur du tambour	73 mm
Diamètre du câble	4,7 mm
Longueur du câble	11 m

■ Livré avec:

- Câble 11 m Ø 4,7 mm avec crochet.
- Télécommande de 3,7 m avec poignée+ interrupteur (marche/arrière).
- Platine intégrée.
- Guide-câble écubier.
- Câble d'alimentation: 1,80 m.
- Boîte à relais.
- Manuel de l'utilisateur.

■ Intensité:

	DC 2000
En charge	80A
À vide	6,7A

■ Options:

- Platine amovible de fixation Réf.: ACTF0007.
- Moufle B6 Réf.: ACTC0116.
- Sac d'accessoires Réf.: ACQT0123.
- Commande radio Réf.: ACTD0105.
- Platine portable avec 2 chaînes d'ancrage.

Treuil Warn DC 2000



WA0101E

Application: Halage / Motorisation: Électrique

TREUIL ÉLECTRIQUE POUR REMORQUES ET CHARGES MOBILES

Garantie 1 an

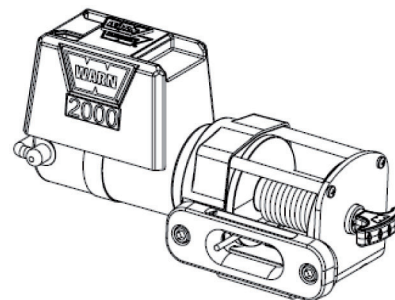
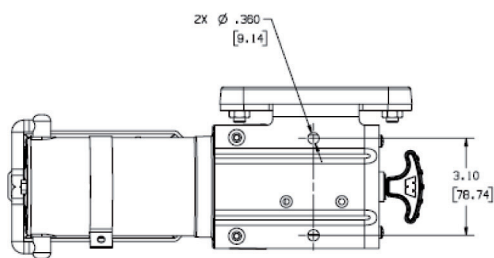
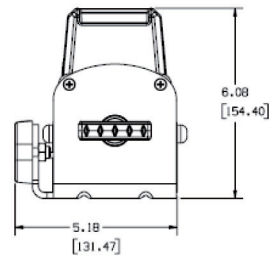
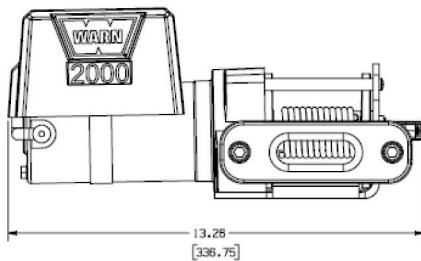

■ Applications:

